



**HINO**

**GRUPO TOYOTA**

# XZU 816 L / XL AT SERIE 300

NOVIEMBRE 2018



MADE IN JAPAN



\* FOTO REFERENCIAL

# XZU 816 L / XL AT

## SERIE 300



DIMENSIONES		816 L / 816 XL
Distancia entre ejes	WB	3.870 mm / 4.200 mm
Largo Total	OL	6.735 mm / 7.285 mm
Alto Total	OH	2.225 mm / 2.225 mm
Ancho Cabina (sin considerar espejos)	OW	2.055 mm
Largo Chasis	OC	5.070 mm / 5.580 mm
Largo Carrozable		5.600 mm / 6.200 mm

CAPACIDADES		816 L / 816 XL
Peso Bruto Vehicular		7.300 Kg*
Peso de Chasis Total Aproximado		2.550 Kg / 2.585 Kg
Capacidad de neumático eje Delantero		3.400 Kg
Capacidad de neumático eje Trasero		6.400 Kg
Neumáticos		215/75 R17.5
Cap. Estanque de Combustible (con llave)		100 Litros
Velocidad Máxima (limitada)		90 Km/Hr
Capacidades de Ascensión		60%
*Homologación en Chile. Los PBVs pueden variar de acuerdo a índices de carga del neumático		

EQUIPAMIENTO		816 L / 816 XL
Nebliner		Equipado
Barras de seguridad en las puertas		Equipado
Volante regulable en altura e inclinación		Equipado
Tacómetro		Equipado
Llave de Contacto con Inmovilizador de Arranque		Equipado
Focos Delanteros de Halógeno		Equipado
Consolas Aéreas Interiores		Equipado
Ganchos de arrastre		Equipado
Computador a bordo		Equipado
Radio digital AM/FM – CD/ MP3/USB/AUX		Equipado
Alza Vidrio Eléctrico		Equipado
Air bag conductor		Equipado
Cierre centralizado		Equipado
Nivelador de foco		Equipado
Foco neblinero trasero		Equipado
Espejo retrovisor doble		Equipado
Focos indicadores en altura		Equipado
Aire acondicionado		Equipado
Asiento de Tela		Equipado
Control de Tracción		Equipado

MOTOR	816 L / 816 XL
Tipo	HINO N04C-US
Cilindrada (cc)	4.009
Potencia (ps/rpm)	150 / 2.500
Torque (kgf-m/rpm)	42.8 / 1.400
Compensador de altura	Equipado
Turbo cargador de geometría variable	Equipado
Ventilador con acople viscoso	Equipado
Luz testigo en Conducción Económica	Equipado

TRANSMISIÓN	816 L / 816 XL
Tipo	A860E Automática (AISIN)
Velocidades	6 Automáticas + OVD
Relación Diferencial	5.571:1 / 5.375:1

SUSPENSIÓN DELANTERA	816 L / 816 XL
Tipo	Ballestas parabólicas con bujes de caucho
Amortiguadores Delanteros	Equipado
Barra Estabilizadora Delantero	Equipado

SUSPENSIÓN TRASERA	816 L / 816 XL
Tipo	Ballestas parabólicas con bujes de caucho
Amortiguadores Traseros	Equipado
Barra Estabilizadora Trasera	Equipado

FRENOS	816 L / 816 XL
Freno de Servicio	Hidráulico, doble circuito, disco delantero y trasero
Sistema ABS + EBD	Equipado
Frenos de Estacionamiento	Equipado
Freno Motor	Accionamiento Eléctrico a los gases de escape
Frenos Delanteros	Disco
Frenos Traseros	Disco

SISTEMA ELÉCTRICO	816 L / 816 XL
Voltaje	24 Volts alternador 80 Amp
Baterías	12 x 2 24V - 80 Amp / Hr

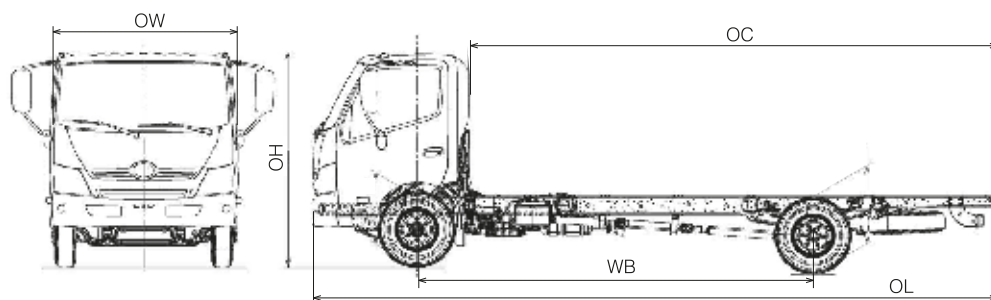

### Aplicaciones



Panamericana Norte 19.100, Santiago, Chile / Mesa Central (56-2) 271 41 700 / www.hino.cl